

Transfert thermique

SmartDate X65, diseñado para las aplicaciones de gran carga de trabajo más exigentes, ofrece una codificación de alta resolución en envases de película flexible (hasta 455 paquetes por minuto). Su interfaz de usuario de 10,1" totalmente intuitiva facilita las operaciones diarias y las simplifica al tiempo que proporciona la información que más necesita para optimizar y mejorar la eficiencia general de los equipos (del inglés, OEE) en el sistema de informes MI Sigma.

Mejora de la experiencia SmartDate

- Optimización del seguimiento de los datos OEE**
 El codificador se puede configurar para supervisar las 5 métricas de producción más importantes, como la velocidad de los paquetes, el rendimiento o la disponibilidad, directamente desde la pantalla principal.
- Tutoriales que facilitan las actividades diarias**
 Ayudas con animaciones y tutoriales con instrucciones sirven de guía para los procedimientos de instalación y mantenimiento diario con el fin de garantizar una calidad de impresión constante.
- Configurador de perfiles para evitar errores en las operaciones**
 Función de perfil configurable con contraseña (del operador, del supervisor y del ingeniero) para administrar el acceso y limitar el riesgo de que se produzcan errores humanos.



La interfaz de usuario de 10,1" ofrece una experiencia de usuario totalmente intuitiva y un manejo sencillo con solo unos clics.

Alto rendimiento de impresión

- Compatibilidad con las campañas de marketing**
 La función de codificación promocional* permite codificación única en cada paquete.
- Eliminación de los códigos defectuosos y protección de la marca**
 Además del sistema de detección de puntos defectuosos, cuenta con el sistema SmartDate Detect-Plus de fácil instalación, que comprueba y confirma la presencia, la posición y la calidad del código por paquete y lo muestra directamente en la interfaz de usuario de 10,1".
- Velocidades de impresión superiores**
 La velocidad de impresión se puede fijar de 10 mm a 1800 mm por segundo, lo cual supone la impresión de 455 paquetes por minuto a 300 ppp.



Es ideal para la codificación de varias líneas con texto, logotipos y códigos de barras.

Fiabilidad perfecta y rentable

- Sin mantenimiento preventivo**
 Arrastre directo y resistente de la cinta y diseño de las casetes sin piezas que se desgastan con el uso.
- Impresora todo en uno para mayor flexibilidad**
 El mismo codificador ofrece las configuraciones de impresión intermitente y continua con un cabezal de 53 mm.
- Hasta un 15 %** más de códigos por rollo**
 Amplia elección de rollos de cinta que se adaptan a su tipo y necesidades de empaquetado.



Tres tipos de cinta disponibles: SmartDate Xtra, SmartDate Xceed y SmartDate Xpert.

*Opcional **En comparación con otros modelos de la competencia.

SmartDate X65 - Datos técnicos

Características de impresión

- Velocidad de impresión:
 - Intermitente: hasta 700 mm/s
 - Continua: de 10 a 1200 mm/s (mixto)
 - Continua: de 10 a 1800 mm/s (shuttle)
- Área de impresión:
 - Intermitente: 53 mm x 75 mm
 - Continua: 53 mm x 750 mm (mixto/depende de la aplicación)
 - Continua: 53 mm x 100 mm (shuttle)
- Características de impresión:
 - Instalación automática de los cabezales
 - Detección: Detección de puntos defectuosos
 - Cambio rápido de los cabezales
 - Método de funcionamiento intermitente y continuo
 - Cambio sencillo de lado de instalación (izquierda o derecha) sin piezas suplementarias
 - Espacio medio entre impresiones: 0,5 mm
 - Códigos de equipos y números de serie automáticos
 - Campos de entrada de variables múltiples, con texto alfanumérico
 - Modo de alta velocidad de los paquetes
- Modo de ahorro de cinta: Ahorro de cinta radial, método entrelazado, modo radial 1, Modo radial 2, radial entrelazado, espacios en blanco, radial con espacios en blanco, avance por pasos
- Especificaciones de impresión: Compatibilidad total con el tipo de fuente TrueType, caracteres no romanos y símbolos incluidos. Impresión de la fecha y la hora en tiempo real y actualización de las fechas de caducidad. Códigos de barras: ITF, Código 39, Código 128, EAN 128, EAN 8, EAN 13, UPC A, UPC E, RSS lineal, PDF 417, ID Matrix, QR códigos RSS compuestos

Funcionamiento

- Interfaz de usuario: Pantalla táctil de 10,1» a todo color (1024 x 600) para la selección de mensajes, la entrada de datos variables, diagnóstico y configuración del sistema
- Funcionalidad MI Sigma
- Supervisión avanzada del estado y la disponibilidad
- Pantalla principal del usuario configurable
- Tutoriales de ayuda con animaciones: ajuste de la cinta, limpieza y sustitución de los cabezales
- Ajuste sencillo de la impresión y ajuste de la imagen
- Función principal/secundaria que permite un control principal de hasta 7 equipos secundarios
- Funcionalidad de protección con contraseña configurable
- Vista previa WYSIWYG del mensaje impreso; visualización en tiempo real de la autonomía de impresión expresada en horas y número de impresiones
- Diagnóstico completo (número de paquetes por minuto, velocidad)
- Indicadores de estado LED sólidos en la impresora
- Diagrama de enhebrado para cambiar rápidamente la cinta
- Interfaz de hardware: Entradas: «Ir a impresión» y una entrada configurable Salidas: error, advertencia y dos salidas configurables
- Interfaz de software: USB para descarga de archivos de imagen, parámetros o datos RS232, estándar de comunicaciones Ethernet Protocolos de comunicaciones para PC, autómatas programables y máquinas de empaquetado, incluido un servidor web con control remoto completo

Otras características

- Consumibles: cinta de transferencia térmica disponible en diversos grados y colores
- Longitud máxima de la cinta: 1100 m
- Anchura mínima de la cinta: 20 mm
- Anchura máxima de la cinta: 55 mm
- Peso: Impresora: 7,8 kg, Controlador de color: 4,5 kg
- Alimentación eléctrica: 90-120 V con conmutación automática; frecuencia de 47/63 Hz; potencia de 150 VA
- Suministro de aire: 6 bar/90 psi (máximo) seco, no contaminado
- Consumo de aire: reducido a 0,4 ml/impresión a 2,5 bar
- Temperaturas de funcionamiento: de 0 a 40 °C
- Humedad: del 10 al 90 %, sin condensación

Accesorios opcionales

- Detect-Plus: detección de código
- Codificación promocional
- Opción de protección IP adecuada para una limpieza con agua a presión
- Explorador web y compatibilidad con VNC
- Soporte de montaje
- Codificadores
- Kit de protección IP para los equipos SmartDate X65 instalados

Software

- Incluye gratuitamente CoLOS® 6.0 para crear mensajes sencillos

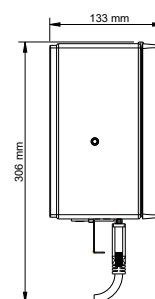
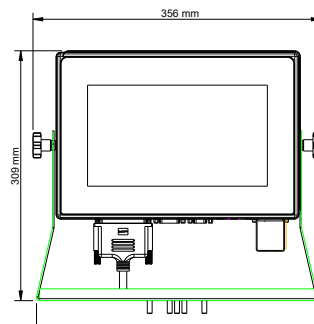
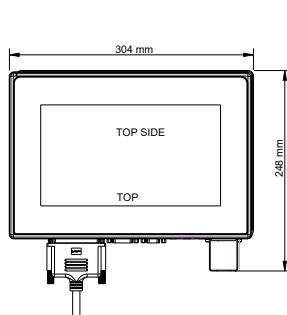
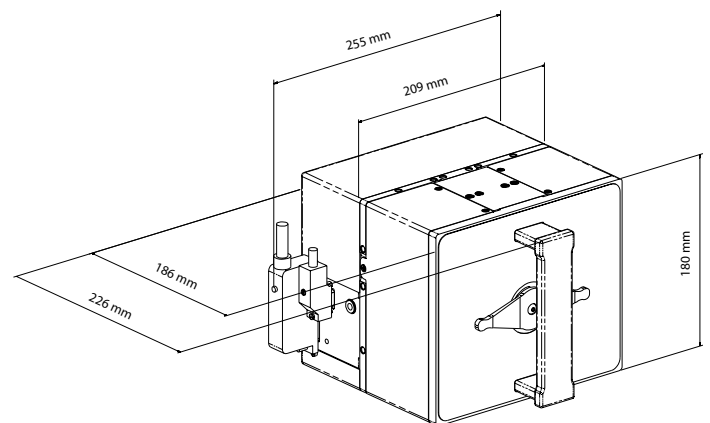

Nos reservamos el derecho a modificar el diseño o los datos técnicos de nuestros productos sin previo aviso.
©2019 Markem-Imaje Corporation. Todos los derechos reservados

Markem-Imaje Spain S.A.U.
Av. Can Fatjó dels Aurons, 9
08174 Barcelona
Tel.: 34 93 7123990
Fax: 34 93 7124472
E-mail: mi-spain@markem-imaje.com

markem·imaje
a  company

Si desea más información, visite www.markem-imaje.com