

PEGADORA DE CINTA AUTOADHESIVA DG 950

DE TRACCIÓN
SUPERIOR E
INFERIOR

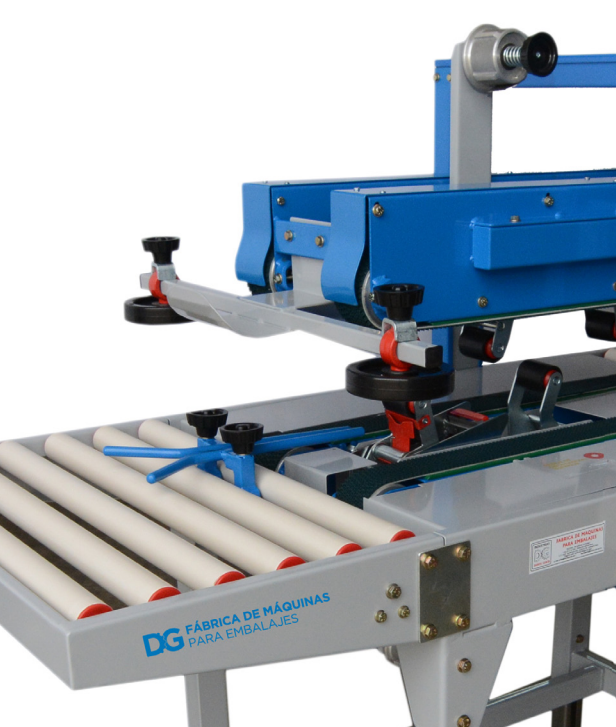



Es un equipo adecuado para cajas irregulares o con elevada relación entre la altura y la base de la caja. Cuenta con un simple sistema de regulación de altura y ancho para adaptarse a los distintos tamaños de cajas.

VISTA FRONTAL

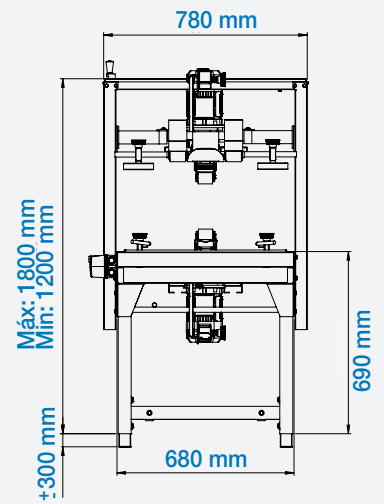

VISTA LATERAL

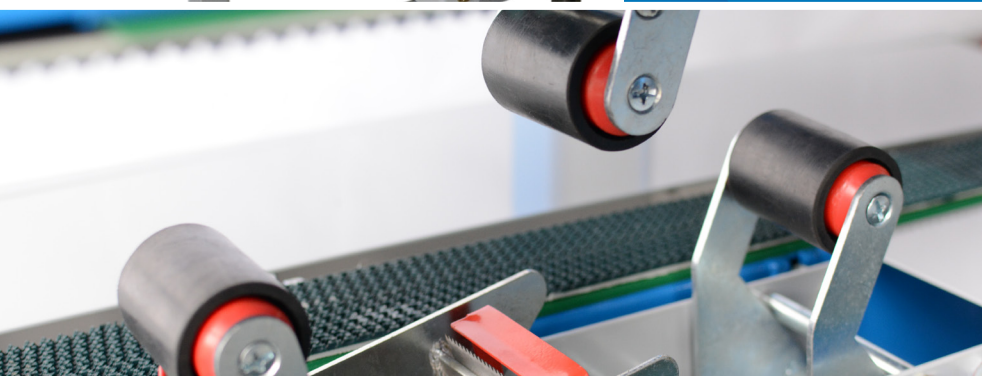
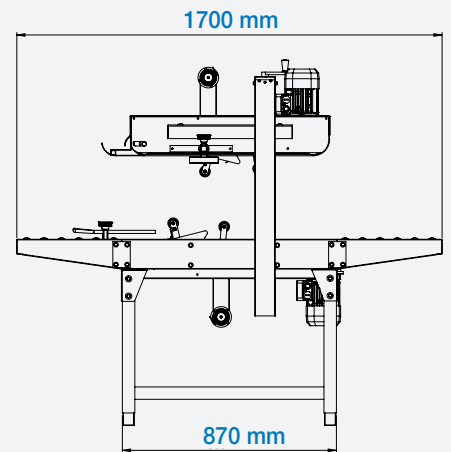

CARACTERÍSTICAS ESTÁNDARES

Todas ellas pueden ser adaptadas a la medida de la necesidad de cada cliente, gracias a que desarrollamos y fabricamos completamente nuestros productos.

Ancho del equipo 780 mm	Largo del equipo 870 mm
Altura del equipo (min-max) 1.200 - 1.800 mm	
Ancho cajas (min-max) 200 – 600 mm	
Largo cajas limitado	Alto cajas 100 – 420 mm
Cabezal de pegado superior e inferior	
Tracción superior e inferior por correas	
Velocidad de avance 18 m/min	
Motorreductor a sin fin y corona	Motor de 0,5 hp
Llave de puesta en marcha con protección térmica	
Patas graduadas regulables de acero inoxidable	
2 mesas de rolos libres	Ancho de cinta adhesiva 48 mm
Peso de equipo vacío 150 kg	

OPCIONALES Equipo fabricado íntegramente en acero inoxidable

Cabezales para cintas de 72 mm de ancho.

Cabezales para mayor altura de pegado.

Transportador de rolos motorizados para uso de fechadores.

Transportador de rolos libres a medidas para ser utilizadas de pulmón.

Cinta transportadora en "L" para operar y recibir cajas cerradas con un único operario.

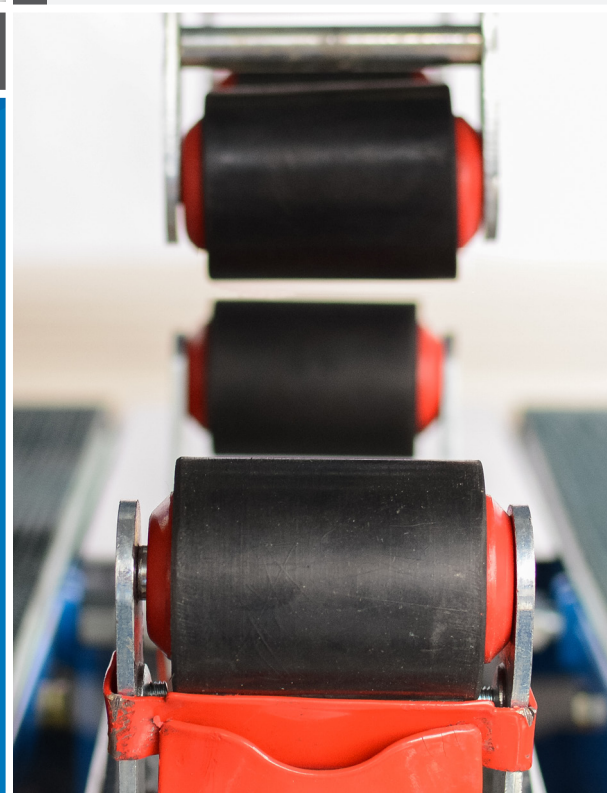

DG
FÁBRICA DE MÁQUINAS
PARA EMBALAJES

Área Industrial
Calle 2 / N° 970
2322 Sunchales, Santa Fe
+54 3493 15 665765
+54 3493 423441 / 421741
427004 /427075