

# PEGADORA DE CINTA AUTOADHESIVA DG 950

DE TRACCIÓN  
INFERIOR

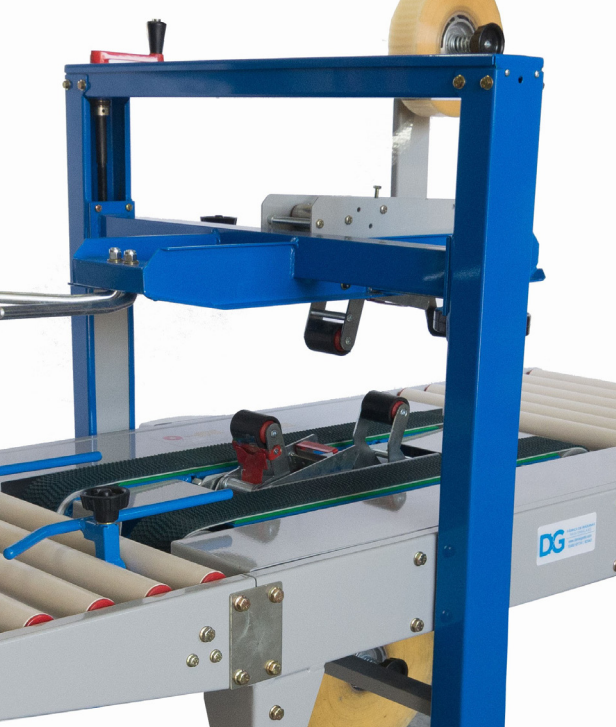



Es el modelo más simple dentro de la familia de productos y es la indicada para cerrar cargas pesadas y de ancho no menor a 200 mm. Cuenta con un simple sistema de regulación de altura y ancho para adaptarse a los distintos tamaños de cajas.

VISTA FRONTAL

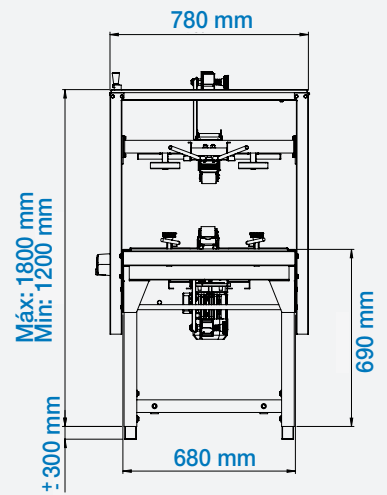

VISTA LATERAL

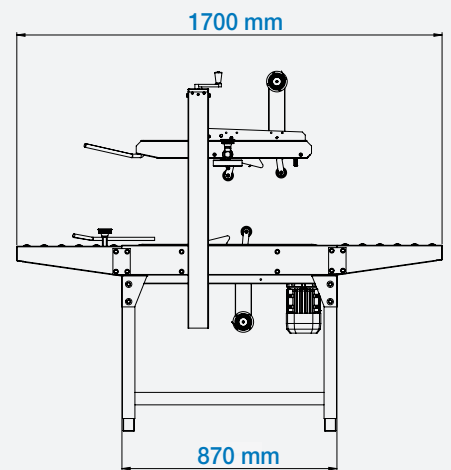

## CARACTERÍSTICAS ESTÁNDARES

Todas ellas pueden ser adaptadas a la medida de la necesidad de cada cliente, gracias a que desarrollamos y fabricamos completamente nuestros productos.

Ancho del equipo <b>780 mm</b>	Largo del equipo <b>870 mm</b>
Altura del equipo (min-max) <b>1.200 - 1.800 mm</b>	
Ancho cajas (min-max) <b>200 - 600 mm</b>	
Largo cajas ilimitado	Alto cajas <b>100 - 440 mm</b>
Peso mínimo de caja <b>10 kg</b>	
Cabezal de pegado superior e inferior	
Tracción inferior por correa	Velocidad de avance <b>18 m/min</b>
Motorreductor a sin fin y corona	Motor de <b>0,5 hp</b>
Llave de puesta en marcha con protección térmica	
Patas graduadas regulables de acero inoxidable	
<b>2</b> mesas de rolos libres	Ancho de cinta adhesiva <b>48 mm</b>
Peso de equipo vacío <b>150 kg</b>	

**OPCIONALES** Equipo fabricado íntegramente en acero inoxidable

Cabezales para cintas de 72 mm de ancho.

Transportador de rolos motorizados para uso de codificadores/ fechadores.

Transportador de rolos libres a medidas para ser utilizadas de pulmón.

Cinta transportadora en "L" para operar y recibir cajas cerradas con un único operario.

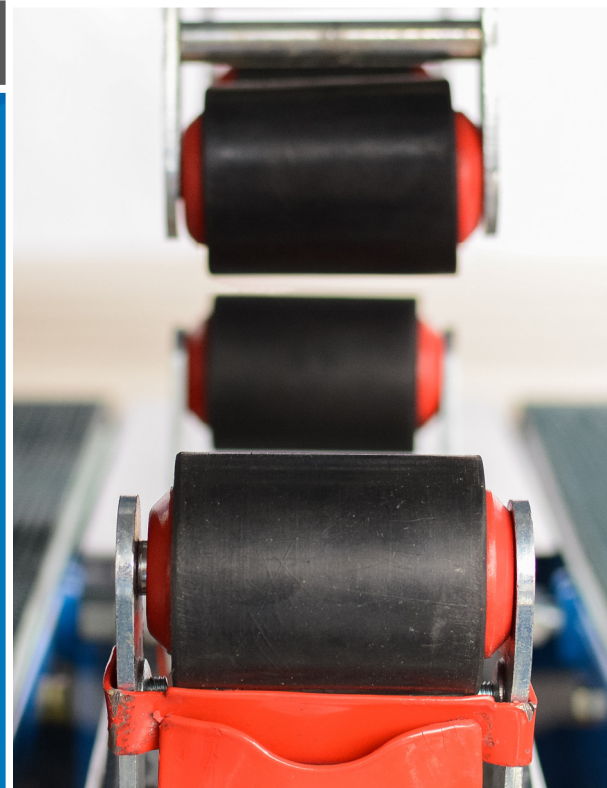

**DG**  
FÁBRICA DE MÁQUINAS  
PARA EMBALAJES

**Área Industrial**  
Calle 2 / N° 970  
2322 Sunchales, Santa Fe  
+54 3493 15 665765  
+54 3493 423441 / 421741  
427004 /427075